

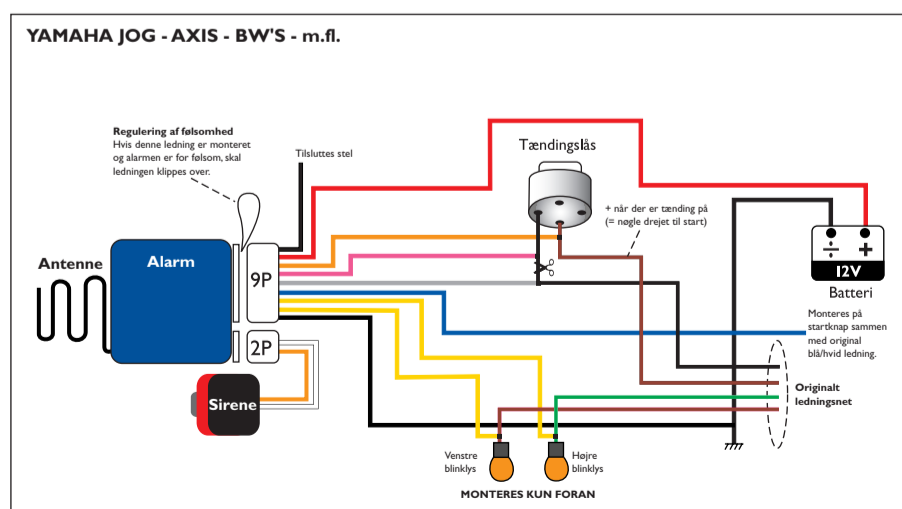

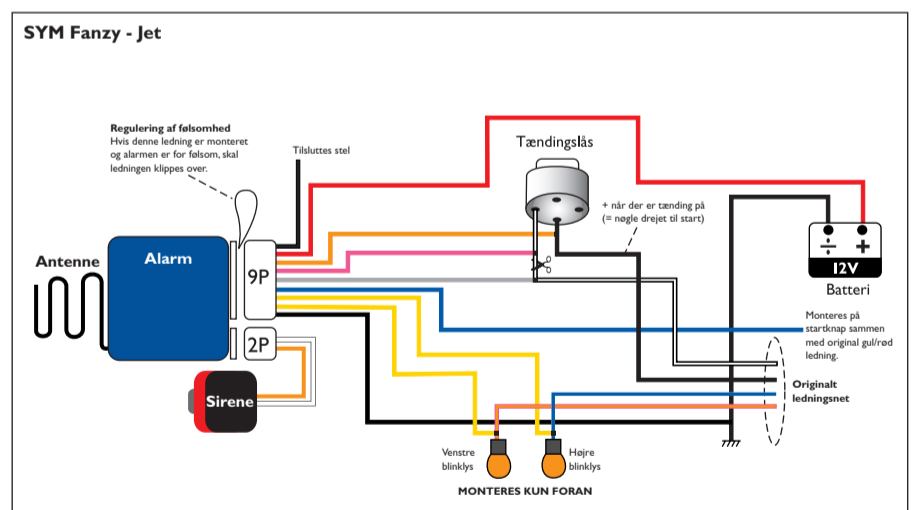

Brugs- og monteringsvejledning SCOOTERALARM

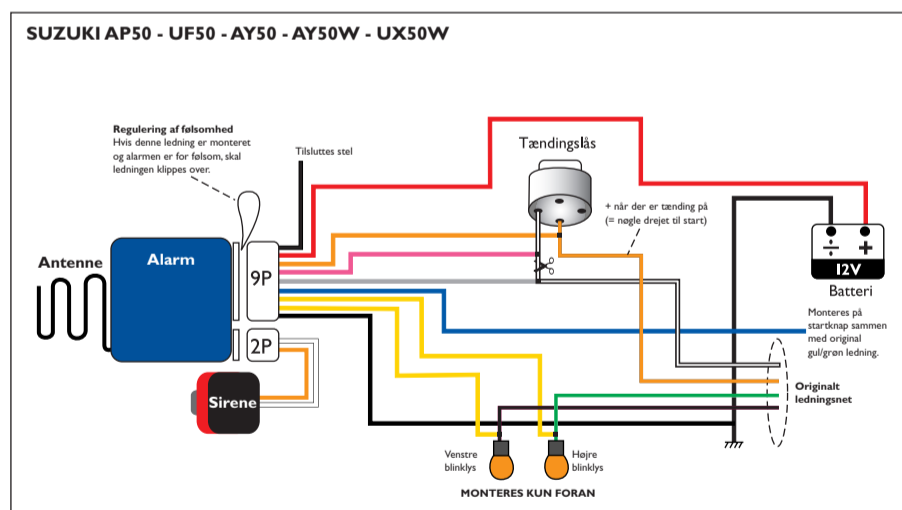
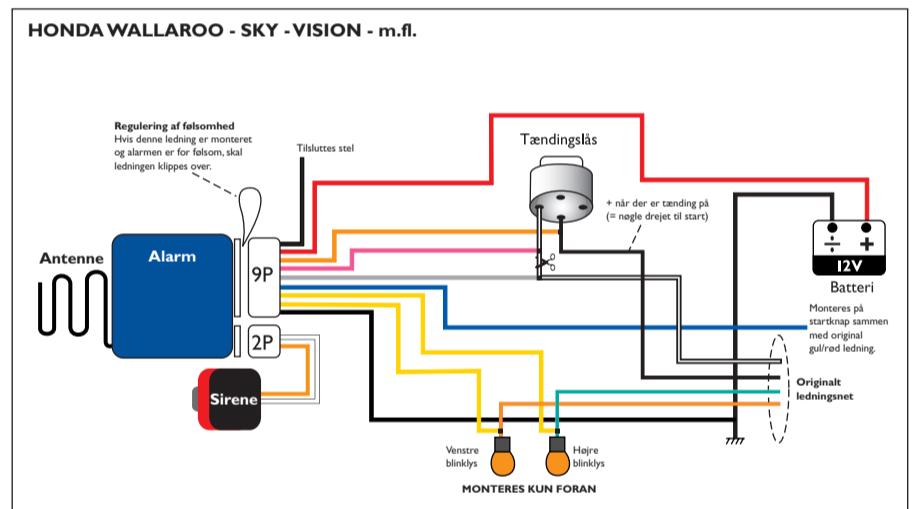
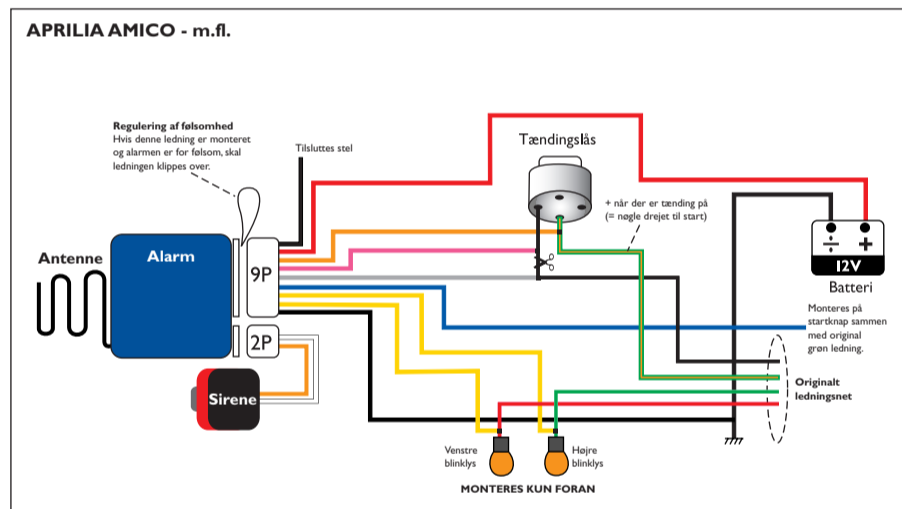
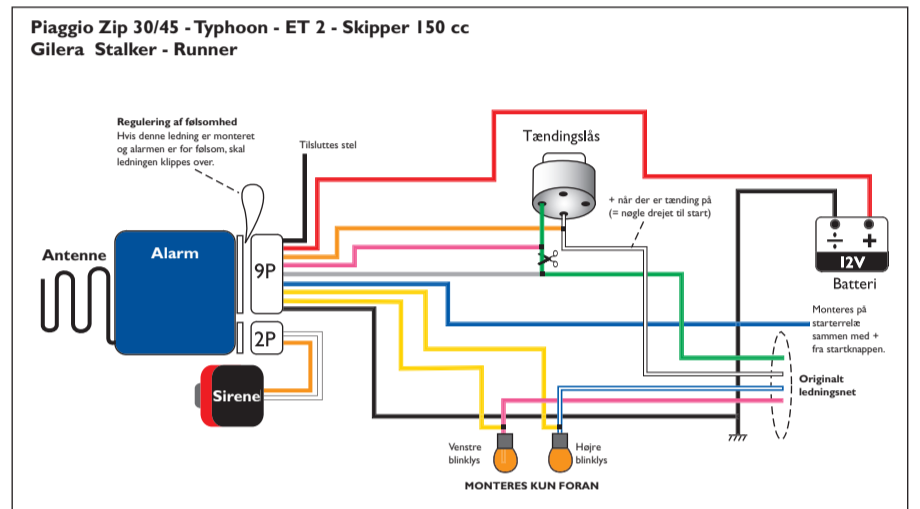
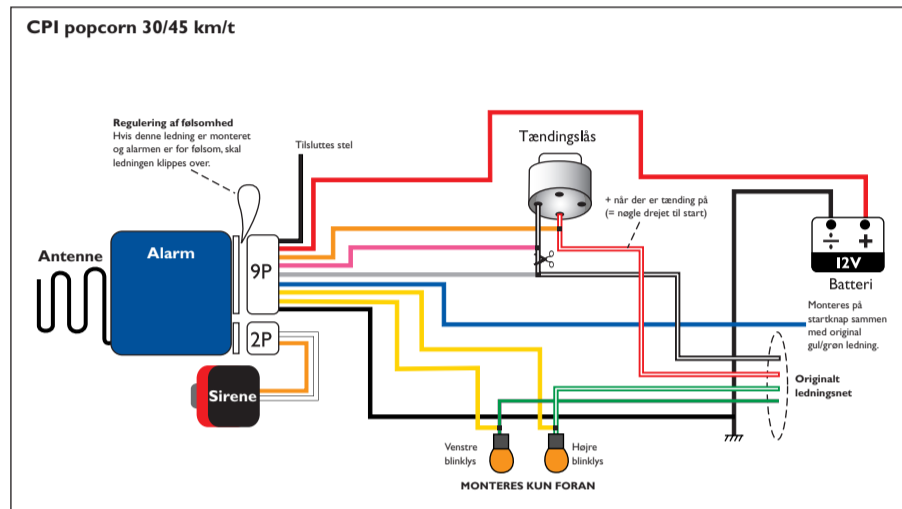
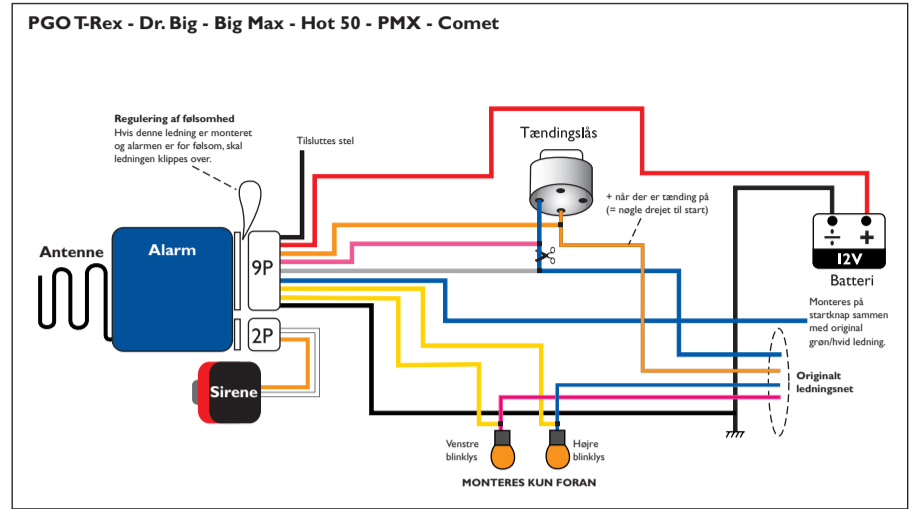
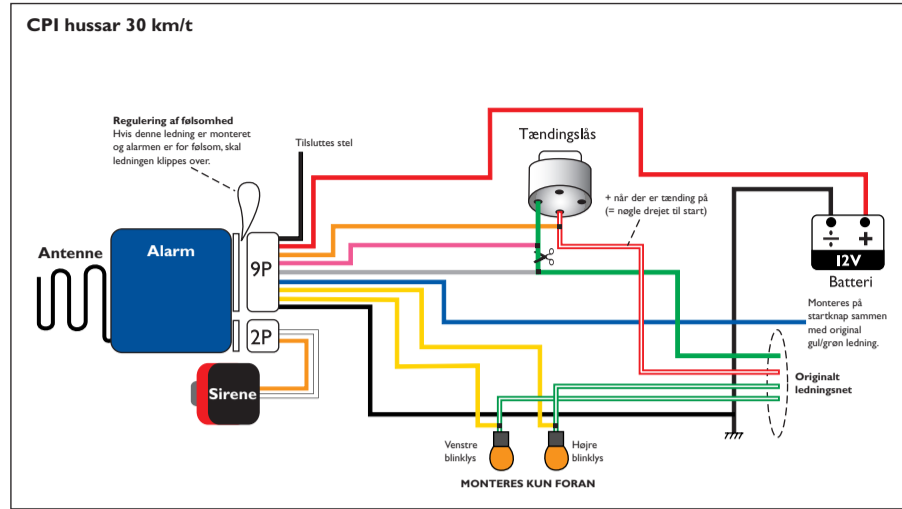

Finder du ikke et diagram over netop din scooter, kan du kigge på vores hjemmeside, som opdateres hver dag. I forbindelse med informationen om alarmer, kan du klikke på "vis tegning" og se samtlige diagrammer.

Vejledning

Der er 4 knapper på fjernbetjeningen.

 = lås,  = lås op  = start  = test af horn

Lås knappen

Hvis man trykker 1 gang på , aktiveres alarmeren.

Hvis man trykker  ned og holder den nede, vil hornet lyde indtil man slipper igen. Dette kaldes "hjælp-funktionen".

Lås op knappen

Hvis man trykker 1 gang på , mens alarmeren er aktiveret, låses scooteren KUN i 30 sekunder.

Hvis man trykker 2 gange eller i et sekund på , låses den totalt.

Hvis man trykker 1 gang på , mens man kører, stopper scooteren og bliver låst.

Start knappen

Hvis man trykker 2 gange på , starter motoren.

Hvis man trykker yderligere 1 gang på , kan man køre på scooteren uden brug af tændingsnøglen, ellers vil motoren stoppe efter 8 minutter.

Brug

Efter at man har stoppet motoren, trækkes tændingsnøglen ud, og man trykker på . Hornet vil lyde, og efter 3 sekunder aktiveres alarmeren automatisk.

Hvis scooteren bevæges, vil hornet lyde et par gange og blinklyset blinke samtidigt.

Hvis scooteren bevæges igen, vil hornet lyde konstant og derefter vil tændingen automatisk være blokeret.

Katastrofe blink

Når man kører, kan man trykke 1 gang på .

Herefter vil blinklysene blinke og hornet lyde i 5 sekunder.

Tyveri

Hvis nogen forsøger at stjæle din scooter, mens motoren er i gang, kan man trykke på  (indenfor 100 meter) i 3 sekunder og hornet vil lyde i 5 sekunder samtidig med, at blinklysene blinker.

Motoren stopper og kan ikke startes, før man trykker på .

Hjælp-funktionen

Hvis man er i fare, kan man trykke 2 gange på , så vil hornet lyde og blinklysene blinke i 15 sekunder.

Deaktivering af alarm

Hvis man vil deaktivere alarmeren, kan man trykke på  i ét sekund eller 2 gange. Herefter vil hornet lyde 2 gange, og blinklyset vil blinke først 2 gange.

Dette indikerer, at alarm er deaktiveret.

Fjernbetjenings-stop

Hvis man trykker på , mens motoren er i gang, stopper motoren, og horn og blinklys fungerer herefter ikke.

Start af motor

Hvis man trykker 2 gange på , starter motoren. Hvis motoren er for kold, tryk igen, indtil motoren starter. Efter 5 minutter kan tændingsnøglen anvendes, og motoren fortsætter med at køre ellers stopper motoren automatisk igen.

Bemærk

Hvis man starter motoren med , må man IKKE samtidig anvende tændingsnøglen, da sikringen vil springe.

Hvis stopkontakten (på scooteren) er gået i stykker, må man ikke anvende .

Skift batteriet, hvis indikatorlamperne bliver svage, eller fjernbetjeningsafstanden bliver kortere. Alarmeren må ikke komme under vand.